

FARO Laser Tracker X



XtremeADM

Reconoce el láser instantáneamente permitiendo así una medición a distancia rápida de alta precisión.

AutoComp

Se compensa automáticamente, lo que garantiza una medición de alta precisión.

Estación Climatológica Integrada

Cuenta con una estación climatológica integrada.

Calentamiento Inteligente

La temperatura de operación, recientemente mejorada, que funciona en conjunto con la compensación térmica activa permite una medición óptima en cualquier ambiente.

Opciones Versátiles de Instalación

Se instala verticalmente, horizontalmente o de cabeza, proporcionando versatilidad en áreas de taller estrechas o congestionadas.

Receptores Magnéticos

Esferas Angulares Reflectoras certificadas.

¡Rango de Medición Xtremo!

El FARO Laser Tracker X utiliza un rayo láser de ultra precisión para medir objetos de hasta 70m de diámetro de una forma fácil, precisa (0.025mm) y confiable. Como herramienta de medición portátil, permite al usuario realizar inspecciones de calidad en piezas, maquinas y componentes de gran tamaño directamente en la línea de producción. El Tracker se comunica con sus Esferas Angulares Reflectoras a través de un sensor. Éstas reflejan el rayo láser al punto de emisión grabando así las coordenadas de medición, en 3-D, especificadas por el usuario. Sus codificadores angulares de alta precisión, junto con el sistema Xtreme ADM (Medición de Distancia Absoluta), registran la posición de la esfera de manera inmediata ahorrando así tiempo de producción e inspección.

Aplicaciones Más Comunes

Aeroespacial: Inspección y certificación, sistemas de ensamblado automatizado

Automotriz: Certificación de herramientas y repetibilidad, ingeniería inversa

Herramientas y troqueles: Moldes maestros, configuración de herramientas, mecanizado compuesto

Maquinaria pesada: Inspección, instalación y alineación de piezas grandes durante los procesos

Características

- ▶ Alcance de 70m (230-pies)
- ▶ Precisión de hasta 0.025mm (0.001pulgadas)
- ▶ Compensación automatizada
- ▶ Láser de encendido instantáneo
- ▶ Adquisición instantánea del rayo láser XtremeADM

Aplicaciones



Aplicaciones/Precisión común de punto a punto*

Medición de Barra de Escala Horizontal

Alcance (m)	(mm)
2	0.032
5	0.046
10	0.068
20	0.110
30	0.153
35	0.174

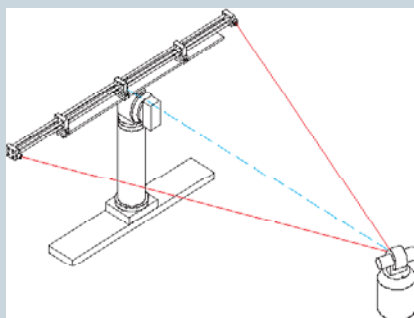

Medición de Distancia en Línea

Longitud (m)	(mm)
2 - 5	0.011
2 - 10	0.013
2 - 20	0.017
2 - 30	0.021
2 - 35	0.023

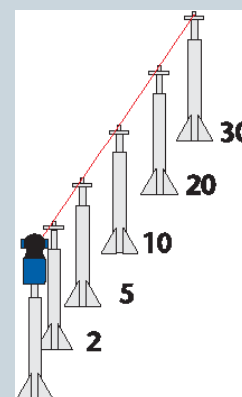

Especificaciones del Sistema

Tamaño del Cabezal: 280 x 554 mm (11 x 21.8 pul.)
 Peso del Cabezal: 20 kg (44 lbs)
 Tamaño del Controlador: 160 x 180 x 280 mm (6 x 7 x 11 pul)
 Peso del Controlador 5 kg (12 lbs)

Alcance

Rango Horizontal: +/- 270°
 Rango Vertical: +75° a -50°
 Alcance Mínimo de Funcionamiento: 0m
 Alcance Máximo de Funcionamiento: Diámetro de 70 m (230 pies)

Medioambiental

Altitud: -700 a 2,450 metros
 Humedad: 0 a 95% no condensante
 Temperatura de Operación: -15°C a 50°C (5°F a 122°F)

Desempeño de la Medición de Ángulos*

Precisión Angular: 18µm + 3µm/m
 Velocidad Angular Máxima: 180°/seg
 Exactitud Opcional del Nivel de Precisión: +/- 2 segundos de arco

Desempeño de la Medición de Ángulos*

Precisión Angular: 18µm + 3µm/m
 Velocidad Angular Máxima: 180°/seg
 Exactitud Opcional del Nivel de Precisión: +/- 2 segundos de arco

* La precisión común mostrada es la mitad del máximo error permitido (MPE). La variación de la temperatura del aire no se incluye. MPE y todas las especificaciones de precisión se calculan según la norma ASME B89.4.19.

• Las especificaciones, descripciones y datos técnicos pueden estar sujetos a cambios.



ISO-17025 : 2005
 ACCREDITED
 Certificate # L1147